

FS-V3 NC 立式プレートミル

NC VERTICAL MILLING MACHINE

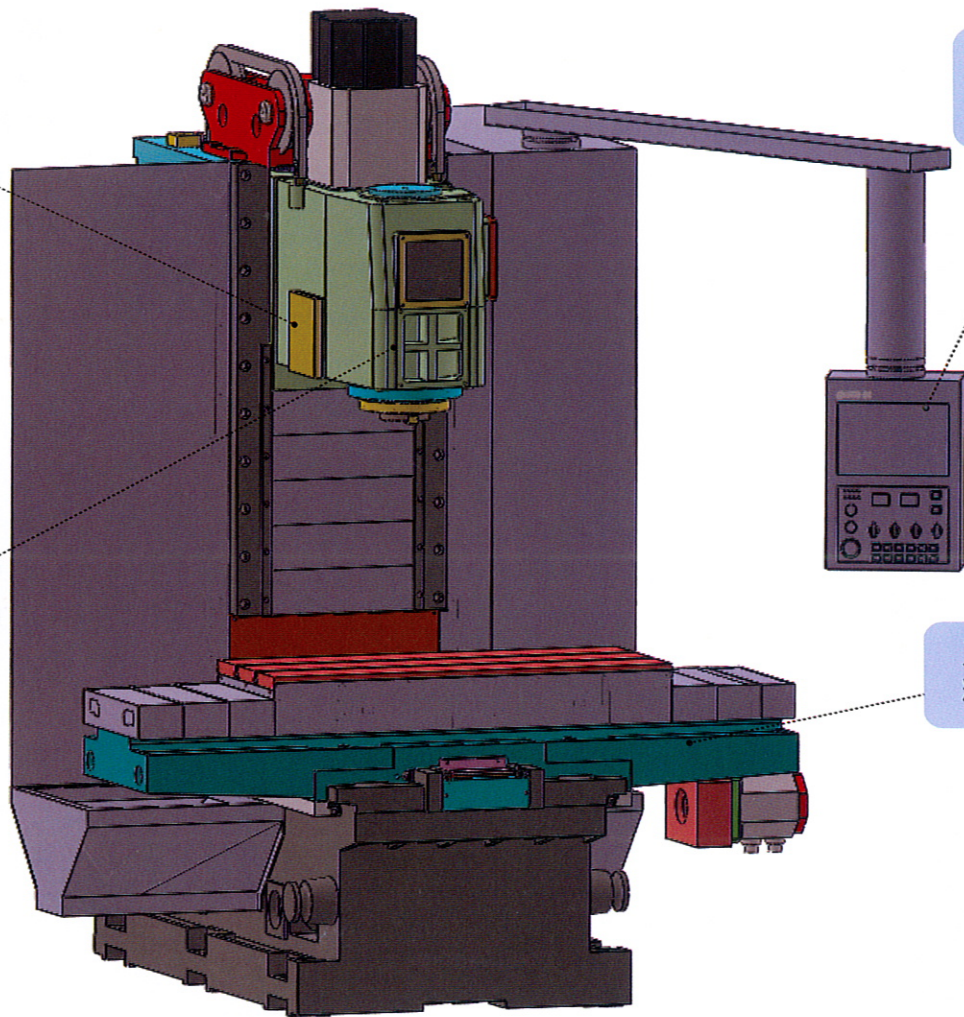

加工物測定装置
(衝突検知)

FANUC
タッチスクリーン

歯車駆動
高出力
高剛性

スライド付き
精度促進

高品質 高效率 高生産 加工精度良好

標準付属品	Standard accessories	オプション	Optional accessories
自動潤滑装置	Auto lubrication system	Ø200, Ø 250mmカッター	Face mill cutter
加工物測定装置	Workpiece measuring system	マグネットチャック (400X800mm)	Magnet chuck & interlock of chuck
主軸ロードメーター	Spindle load meter	インタロック含め	Max.size of magnet chuck
FANUC タッチスクリーン	FANUC operation panel (Touch panel type)		
シンプルオペレーテ ィングシステム	Easy conversational operating system	周囲カバー	Cover
工具箱	Handy tool	切削油装置	Cutting oil system
レベリングブロック	Leveling plate	X/Y/Z手動ハンドル	X/Y/Z Handle (Manual)



FIVE STAR

FS-V3 NC 立式プレートミル

機械仕様

	Specification	仕様	FS-V3
Travel & Table ストローク&テーブル	Table size	テーブルサイズ	1100 x440mm
	Table T-slot	T溝	3溝x18mmH8
	Longitudinal travel X-axis	X軸ストローク	1000mm
	Cross travel Y-axis	Y軸ストローク	505mm
	Vertical travel Z-axis	Z軸ストローク	520mm
	Spindle nose to table	主軸からテーブルまで	80~600mm
	Spindle center to column	主軸中心からコラムまで	490mm
Machining capacity 加工能力	Workpiece size(WxLxH)	加工品サイズ	Max. 400x800x150mm
	Diameter of face mill cutter	カッター寸法	ø200 (ø250mm O.P)
Feed speed 送り	Rapld feed speed X-axis	X軸 早送り	6m/min
	Rapld feed speed Y-axis	Y軸早送り	6m/min
	Rapld feed speed Z-axis	Z軸早送り	2.5m/min
	Cutting feed speed Manual	手動送り	1-2000mm/min
	Cutting feed speed Auto	自動送り	1-2000mm/min
	Handle feed speed Z-axis	ハンドルZ軸送り	0.001mm,0.01mm 0.1mm/1pulse
Spindle 主軸	Spindle diameter	主軸直径	ø120
	Shape of spindle nose	主軸ノーズ	カッター対応ø47.625軸付
	Spindle speed	主軸回転数	35~450min
Motor モーター	Spindle motor (inverter)	主軸モーター	7.5kw x4P (11.2kw O.P)
	Feed motor X-axis	X軸送りモーター	1.2kw
	Feed motor Y-axis	Y軸送りモーター	1.2kw
	Feed motor Z-axis	Z軸送りモーター	1.8kw
Energy capacity キャパシティー	Electrical power supply	電源	22KVA
	Lubrication tank for spindle	主軸潤滑油容量	55L
	Lubrication tank for sliding surface	スライド潤滑油容量	1.8L
Others その他	Required space (WxLxH)	機械サイズ	3500x2000x2550mm
	Machine weight	機械重量	5500kg
	Table loading capacity	テーブル積載能力	600kg

当社は、予告なしに、設計変更する権利を留保します



五星精機股份有限公司

41263 台灣台中市大里區草堤路221號

TEL:+886-4-24938130

FAX:+886-4-24933420

FIVE STAR SEIKI CO., LTD.

No.221,Caoti Rd.,Dali Dist.,TaichungCity
41263,Taiwan(R.O.C.)

<http://www.fs-seiki.com>

E-mail:fs.seiki@msa.hinet.net